

# Manuale di Istruzioni Instructions Manual **MOB/CMF40**

Leggere attentamente prima dell'installazione e prima dell'uso

Please read before installation and use







## INDICE / INDEX

- Pag. 4 Dichiarazione CE  
*CE declaration*
- Pag. 5 Dimensioni e ingombri  
*Sizing and dimensions*
- Pag. 6-7 Movimentazione e posizionamento  
*Handling and positioning*
- Pag. 8-12 Istruzioni di montaggio  
*Installation instructions*
- Pag. 13 Messa in funzione e avvertenze  
*Start-up and warnings*
- Pag. 14-15 Garanzia  
*Warranty*

## DATI TECNICI / TECHNICAL DATA

Modello <i>Model</i>	Tensione <i>Voltage</i>	Frequenza <i>Frequency</i>	MAX Amper <i>Current consumption</i>	Tipo di protezione <i>Protection type</i>
MOB/CMF40	230 V	50-60 Hz	16 A	IP 20



PUNZONATURA E PIEGATURA LAMIERE

Ri-TEX Meccanica snc  
Via Ugo Foscolo, 60 24024 Gandino (BG)  
Tel. 035 732373  
Fax 035 732373  
Mail [info@ri-text.it](mailto:info@ri-text.it)  
P.IVA 02605610167



**Dichiarazione di Conformità**  
*EC Declaration of Conformity*

dichiariamo sotto la nostra esclusiva responsabilità che il prodotto  
*declare under our exclusive responsibility that the product*

<i>Device for compressors soundproofing "KSI wisper 40l 230Valt"</i>	<i>with serial number</i>
--	---------------------------

alla quale questa dichiarazione si riferisce, risponde alle seguenti Direttive applicabili  
*to which this declaration relates, complies with the following applicable Directives*

- 2006/42/WE Machinery Directive
- 2006/95/WE Low Voltage Directive
- 2004/108/WE Electromagnetic Compatibility Directive

Per la conformità alle suddette direttive sono state seguite, in modo totale o parziale, le seguenti Norme Armonizzate:  
*In order to comply with the abovementioned directives, were followed, wholly or partly, the following Harmonized Regulations*

- EN ISO 12100:2012P Safety of machinery – General principles for design – Risk assessment and risk reduction
- EN 55014-1:2012P Electromagnetic compatibility – Requirements for household appliances, electric tools and similar apparatus – Part 1: Emission
- EN 61000-6-3:2008/A1:2012P Electromagnetic compatibility (EMC) – Part 6-3: Generic standards – Emission standard environments: residential, commercial and light-industrial
- EN 61000-6-2:2008P Electromagnetic compatibility (EMC) – Part 6-2: Generic standards – Immunity for industrial environments
- EN 60947-1:2010/A1:2011E Switchgear and control Voltage – Part 1: Generality
- EN 60204-1:2010P Safety of machinery – Electrical equipment of machines – Part 1: General Requirements

La persona preposta a costruire il fascicolo tecnico è Ri-tex  
*The entity responsible for the technical documentation is Ittech*

RI-TEX MECCANICA S.n.c.  
di Cambi Massimo & Brozzoni Matteo  
Via Ugo Foscolo 60 - 24024 GANDINO (BG)  
Tel. e Fax: 035.732373  
Cod. Fisc. e Part. IVA: 02605610167  
CCIAA/RS 13/327 - Reg. imp. BG (16/87)1998

*Brozzoni Matteo*

DC10593

Il modello della presente dichiarazione è conforme alla norma  
*The model of this declaration complies with the standard*

UNI CEI EN ISO/IEC 17050-1



## DIMENSIONI E INGOMBRI / SIZING AND DIMENSIONS

Superficie m <sup>2</sup> Surface m <sup>2</sup>	Volume m <sup>3</sup>	Peso Kg Weight Kg
0,450	0,320	26

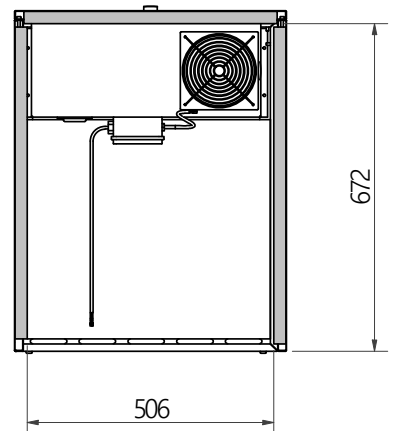
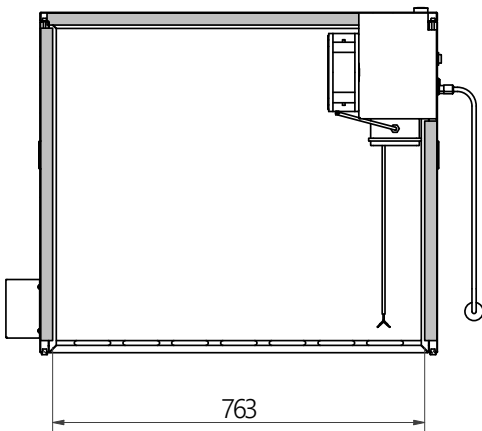
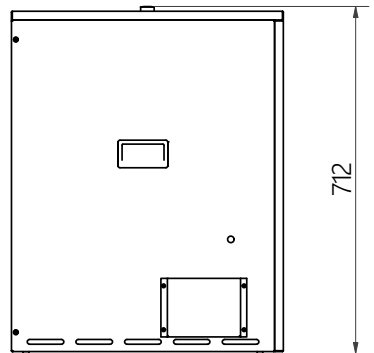
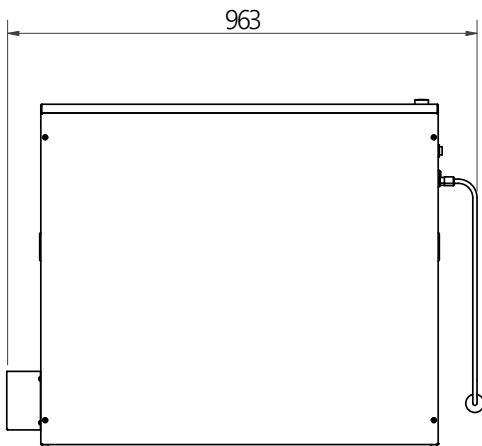



## MOVIMENTAZIONE E POSIZIONAMENTO

### *Handling and positioning*

Assicurarsi di avere libero spazio d'azione prima di iniziare la movimentazione. Disporsi sui lati stretti del cabinet e usare le maniglie posizionate al centro per migliorare la presa.

Prima di adagiare a terra il cabinet assicurarsi di mantenere le distanze dai componenti esterni del compressore.

*Make sure you have sufficient space before moving the cabinet in place. Position yourself by the narrow sides of the cabinet and use the handles for a firm grip.*

*Before placing the cabinet on the floor, be sure that the external components of the compressor are cleared.*

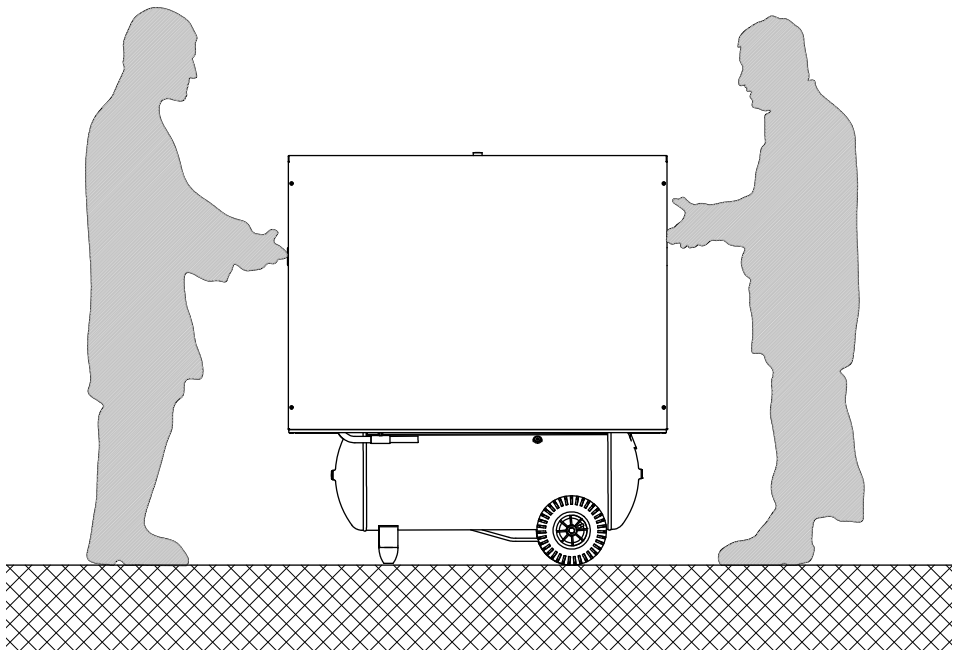

Example image



## MOVIMENTAZIONE E POSIZIONAMENTO

### *Handling and positioning*

Posizionare il cabinet assicurandosi di lasciare una distanza minima di 10 centimetri per ogni lato, garantendo il circolo dell'aria necessaria per la dissipazione del calore interno.

*Position the cabinet so as to leave a minimum distance of 10 centimeters on each side, therefore allowing sufficient air to circulate to dissipate internal heat.*

#### MANUTENZIONE ORDINARIA

Verificare che le fessure sul lato inferiore del cabinet sia libero, così da garantire l'aspirazione aria corretta.

#### ROUTINE MAINTENANCE

*To guarantee proper air intake, check to see that the slots on the underside are not obstructed.*

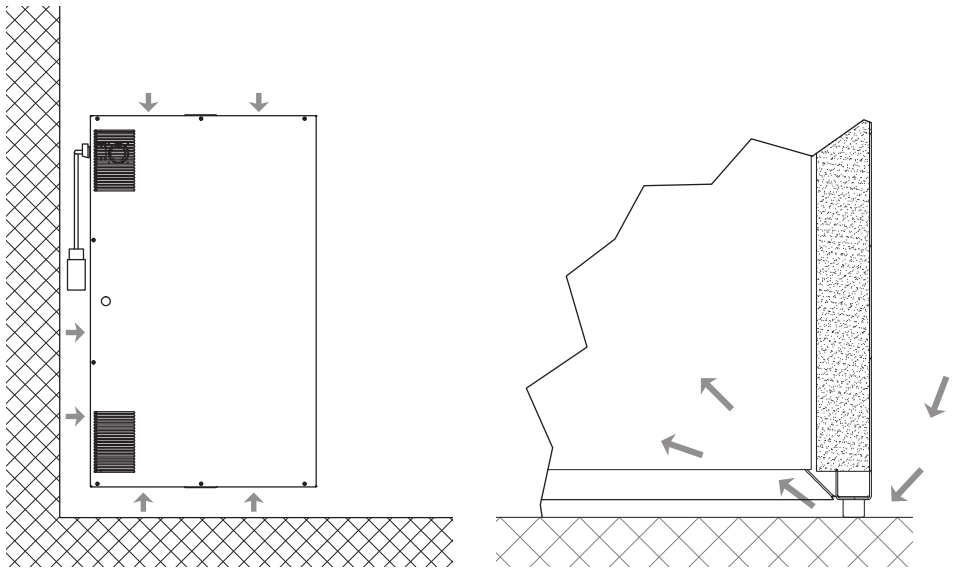

Example image



## ISTRUZIONI DI MONTAGGIO

### *Installation instructions*

Prima di iniziare le fasi di montaggio assicurarsi di avere tutto l'occorrente e di avere spazio d'azione libero.

*Before starting the assembly steps, make sure to have everything you need and to have work space.*

Posizionare il lato stretto con impianti (1) vicino al lato lungo (2) e inserire sui fori le viti di fissaggio. Avvitare le viti assicurandosi di mantenere l'angolo retto tra i due lati.

*Place the narrow side with electrical system (1) near the long side (2) and insert the screws through the holes. Tighten the screws making sure that both sides are at a right angle.*

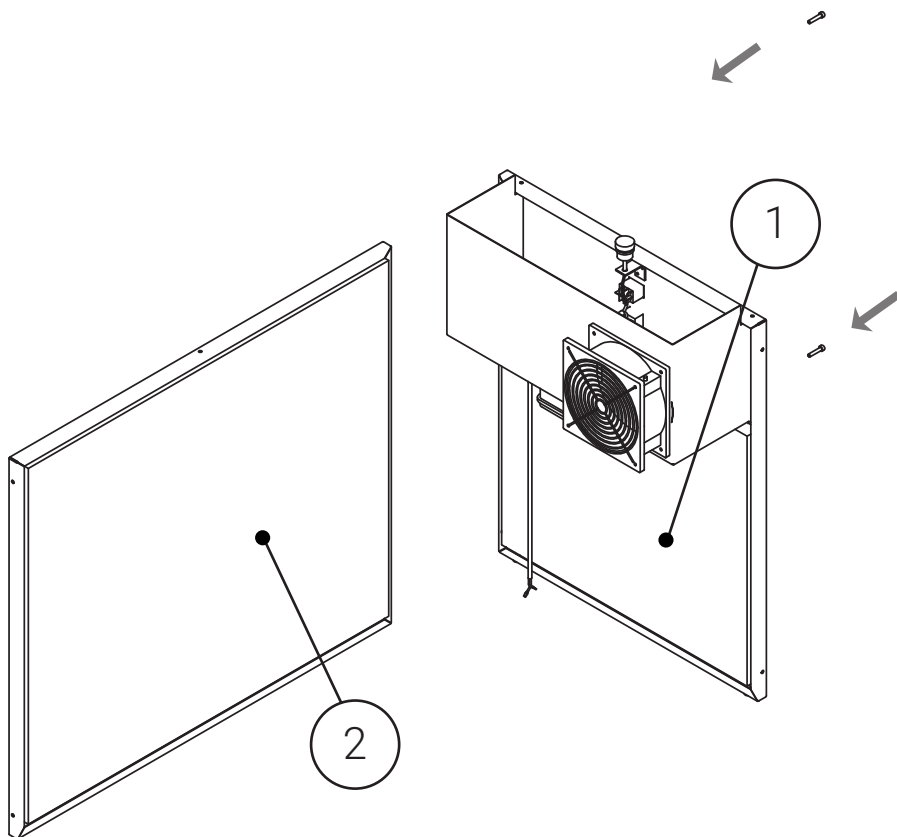



Posizionare il lato stretto (3) vicino al vertice del lato lungo (2) e inserire sui fori le viti di fissaggio. Avvitare le viti assicurandosi di mantenere l'angolo retto tra i lati. Se l'avvitamento risulta difficoltoso, controllare l'allineamento dei fori con i lati.

*Position the narrow side (3) near the top of the long side (2) and insert the screws through the holes. Tighten the screws making sure that both sides are at a right angle. If tightening is difficult, check the alignment of the holes.*

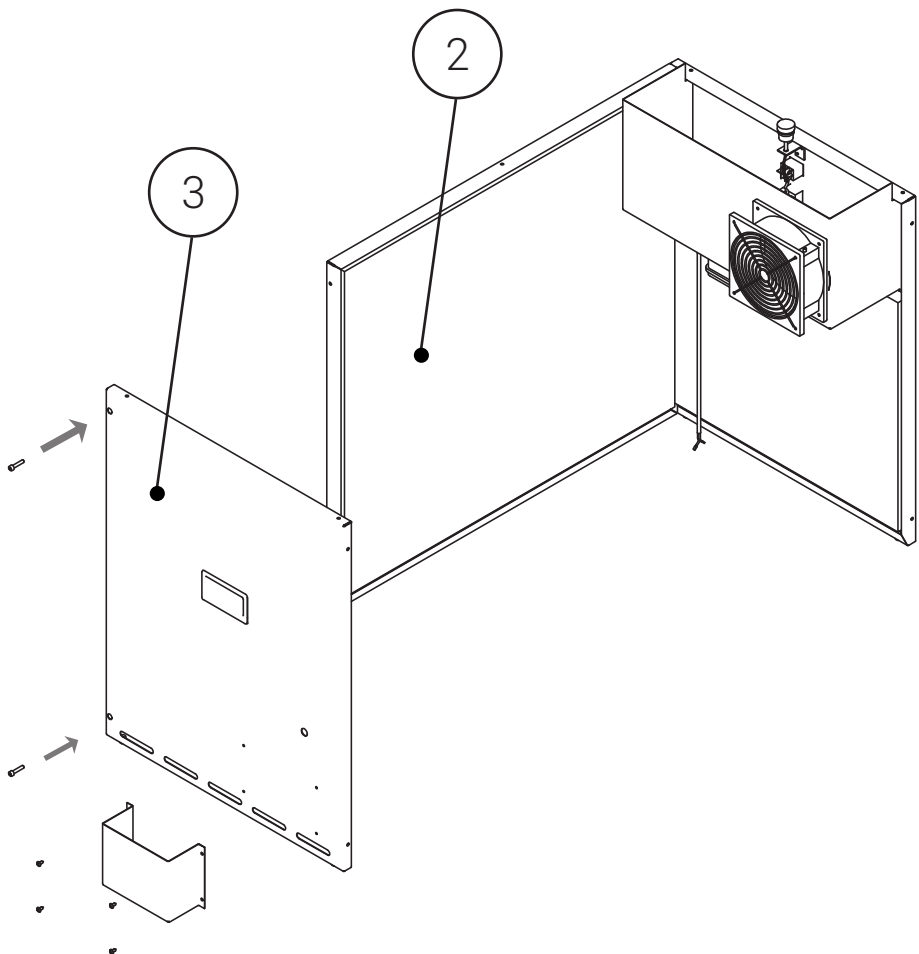



Posizionare l'ultimo lato lungo (4) vicino alle estremità dei lati stretti (1) (3) e inserire sui fori le viti di fissaggio. Avvitare le viti assicurandosi di mantenere l'angolo retto tra i lati. Se l'avvitamento risulta difficoltoso, controllare l'allineamento dei fori con i lati.

*Place the remaining long side (4) near the ends of the narrow sides (1) (3) and insert the screws through the holes. Tighten the screws making sure that both sides are at a right angle. If tightening is difficult, check the alignment of the holes.*

Prima di movimentare e posizionare il cabinet assicurarsi che le viti siano tutte fissate. Seguire le istruzioni a pagina 6 e 7 per una corretta installazione.

*Before moving and positioning the cabinet, make sure that the screws are all fastened. Follow the instructions on page 6 and 7 for a correct installation.*

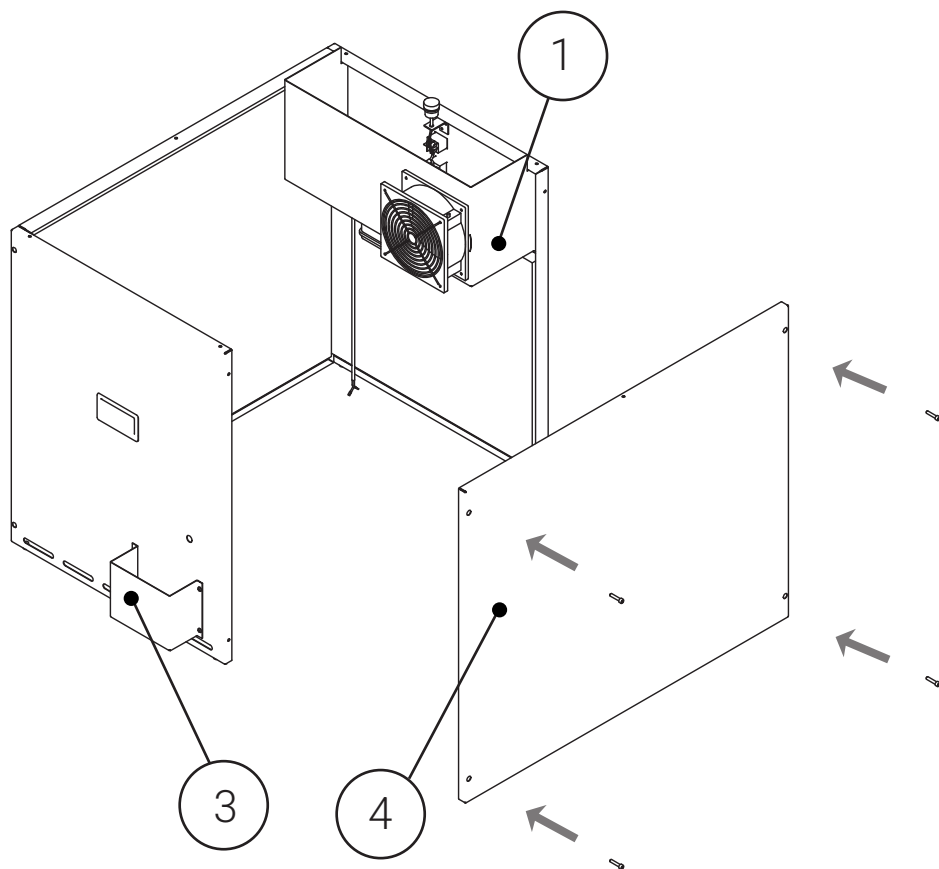



Assicurarsi che il cabinet non sia alimentato da corrente. Collegare la spina elettrica (5) alla presa (6) posizionata sotto il condotto aria. Posizionare il sensore di temperatura (7) su raccordo o tubo in rame, ancorare il sensore utilizzando la molla fornita.

*Make sure the cabinet is not powered. Connect the power plug (5) to the socket (6) located under the air duct.*

*Place the temperature sensor (7) on the copper fitting or tube, and anchor the sensor using the supplied spring.*

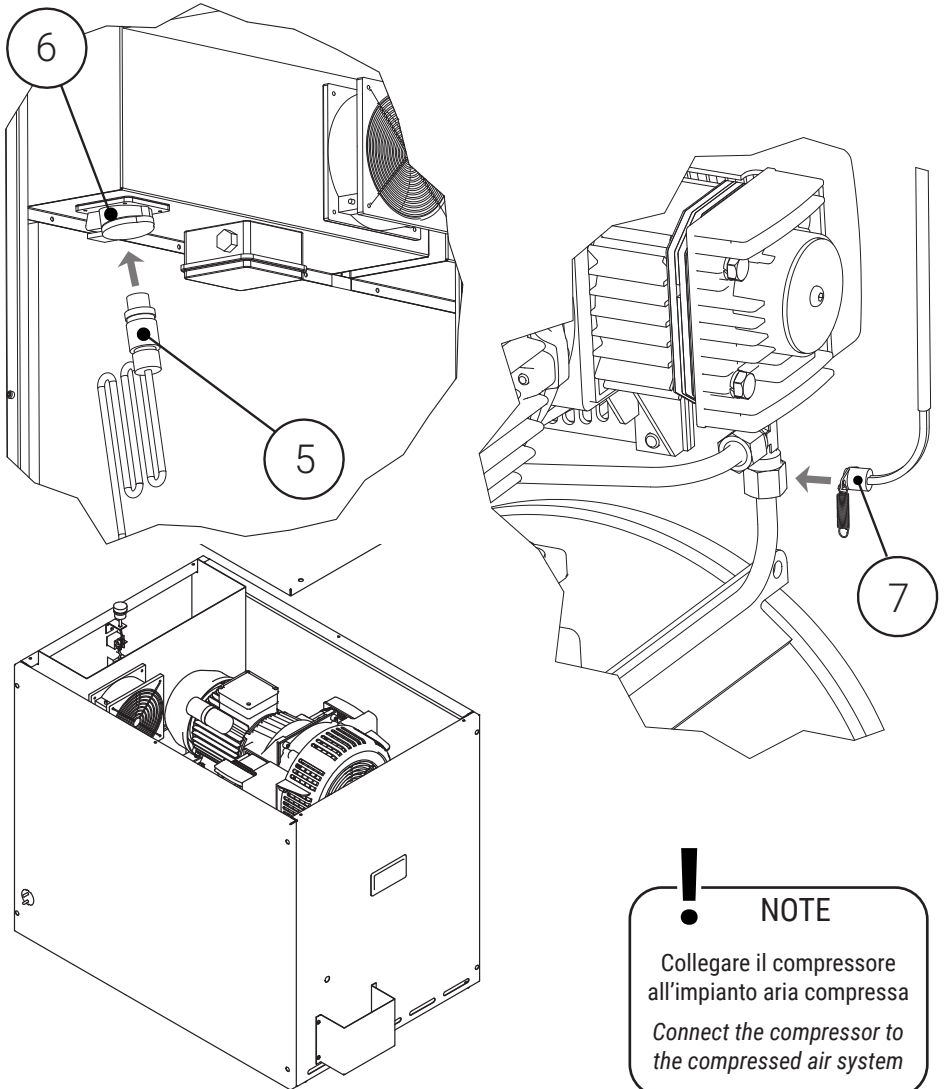

**NOTE**

Collegare il compressore all'impianto aria compressa

*Connect the compressor to the compressed air system*



Posizionare il coperchio (8) e inserire sui fori le viti di fissaggio. Avvitare le viti assicurandosi che il coperchio aderisca in maniera ottimale alla struttura portante. Se l'avvitamento risulta difficoltoso, controllare l'allineamento dei fori con i lati.

*Position the cover (8) and insert the screws through the holes. Tighten the screws making sure that the cover adheres perfectly to the supporting structure. If tightening is difficult, check the alignment of the holes.*

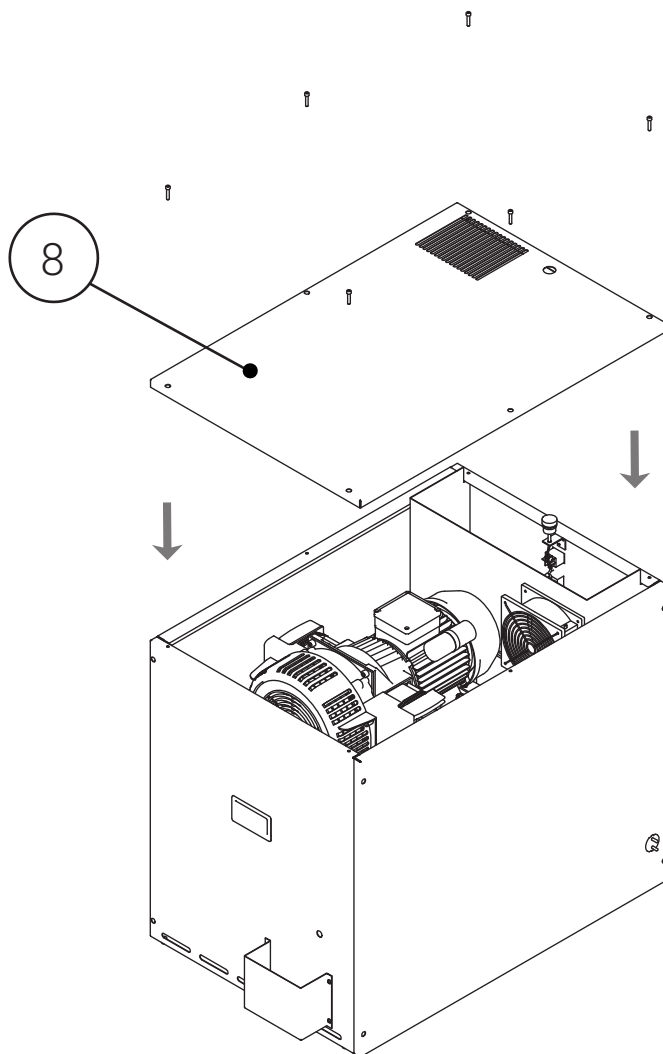



# MESSA IN FUNZIONE E AVVERTENZE

## *Start-up and warnings*

Utilizzare il cabinet, gli accessori e utensili esclusivamente nel rispetto delle presenti istruzioni. Posizionare il prodotto al riparo dalla pioggia e dall'umidità.

### 1. ALLACIAMENTO ALLA RETE

Utilizzare l'utensile elettrico solamente in un ambiente asciutto.

Collegare il prodotto esclusivamente a una fonte di corrente elettrica con le seguenti caratteristiche: le prese devono essere installate secondo le prescrizioni, collegate a terra e controllate; la protezione deve essere conforme ai dati tecnici.

Posare il cavo di alimentazione in modo tale che non sia causa di disturbo e non possa essere danneggiato durante il lavoro.

Proteggere il cavo di alimentazione dal calore, dai liquidi aggressivi e dagli spigoli vivi.

### 2. CURA E MANUTENZIONE

Prima di qualsiasi intervento sul cabinet spegnere con l'interruttore ed estrarre la spina di alimentazione dalla presa. Attendere l'arresto dei componenti interni al cabinet. Far raffreddare i componenti prima di effettuare l'intervento.

### 3. ASSISTENZA

Fare riparare il dispositivo solo ed esclusivamente da personale qualificato e solo impiegando pezzi di ricambio originali. Il produttore non risponde dai danni provocati dal mancato rispetto delle presenti istruzioni d'uso.

*Use the cabinet, accessories and tools in accordance to these instructions. Do not expose power tools to rain or wet conditions. Water entering a power tool will increase the risk of electric shock.*

### 1. CONNECTION TO POWER SUPPLY

*Operate the device in dry surroundings only.*

*Connect the device only to a power source that meets the following requirements: Wall sockets installed according to regulations, earthed and tested; and fuse protection according to the technical data.*

*Position power supply cable so it does not interfere with the operation and is not damaged during the operation.*

*Protect power supply cable from heat, aggressive liquids and sharp edges.*

### 2. CARE AND MAINTENANCE

*Prior to all servicing. Switch machine off. Disconnect the power plug. Wait until the device has come to a full stop. Allow the device and all the compressed air tools and accessories to cool down.*

### 3. SERVICE

*Have your device serviced by only by a qualified repair technician using only genuine replacement parts. The manufacturer does not assume responsibility of damages resulting from failure to follow the instructions of this manual.*



# GARANZIA

## Warranty

1. DICHIARAZIONE DI GARANZIA: il fabbricante si impegna nei confronti dell'Utilizzatore Finale a sostituire, riparare o intervenire altrimenti sulla macchina, qualora essa presenti dei difetti di conformità che ne compromettano il corretto uso e funzionamento, esclusivamente se tali difetti sono riconducibili alla effettiva responsabilità del fabbricante. Il fabbricante si riserva il diritto di adottare la soluzione migliore per ripristinare la conformità della macchina in un lasso di tempo ragionevole. La garanzia non copre le parti dei Prodotti soggette a normale usura e/o deterioramento o i difetti derivanti dal trasporto inadeguato.

2. UTILIZZATORE FINALE: Utilizzatore Finale è chi acquista la macchina per utilizzarla direttamente. L'Utilizzatore Finale che acquista la macchina come persona fisica per fini che non rientrano nell'ambito di attività commerciale o professionale si definisce "consumatore". L'Utilizzatore Finale si definisce "professionista o ditta" quando l'acquisto viene effettuato da un professionista o da una ditta che agisce per fini rientrano nell'ambito della sua attività commerciale o professionale.

3. TERMINI: Il fabbricante è responsabile verso l'Utilizzatore Finale quando il difetto di conformità si manifesta entro i seguenti termini dalla data di acquisto:

- 24 mesi se l'acquisto è stato effettuato da un "consumatore" come descritto al punto 2).

- 12 mesi se l'acquisto è stato effettuato da un "professionista o ditta" come descritto al punto 2)

Tutti gli Utilizzatori Finali hanno la possibilità di estendere la garanzia (Garanzia Estesa) sino a tre anni dalla data di acquisto della macchina a condizione che:

a) abbiano registrato l'acquisto sul sito [www.gentilincompressors.com](http://www.gentilincompressors.com) entro sette

1. WARRANTY DECLARATION: the Manufacturer guarantees to the End User the replacement, or repair or intervention relative to all appliances, where the machine has non-conformities which hinder the correct use and operation, only where such non-conformities are due to the fault of the Manufacturer. The Manufacturer reserves the right to adopt the best solution in order to restore the appliance conformity within a reasonable amount of time. Warranty does not cover the parts of the machine subject to normal wear and/or deterioration, or defects resulting from inadequate transport.

2. END USER: End User is the natural or juridical person who purchases the machine to directly use it. An End User who buys the machine as a natural person for purposes that do not fall within the scope of commercial or professional activity is defined as "consumer". The End User is considered as a "professional or company" when the purchase is made by a professional or company acting for purposes falling within the scope of his commercial or professional activity.

3. TERMS: The Manufacturer is liable to the End User when the lack of conformity occurs within the 36 months from the purchase date. Replacements or repairs under warranty will not extend the warranty period as originally envisaged, the expiry of which remains unchanged.

4. VALIDITY: the warranty is valid if the End User notifies the Manufacturer of any lack of conformity within 2 months from the date on which the non conformity was detected, but in any case within the final term stated here-above in clause 3 . The above mentioned notification must necessarily be accompanied



giorni dall'acquisto e b) abbiano compilato il modulo di registrazione in modo completo e preciso, compilando i campi obbligatori con informazioni esatte, complete e veritiere e abbiano conservato il codice di registrazione da indicare in caso di problemi.

I pezzi di ricambio o i prodotti sostituiti saranno in garanzia sino alla scadenza della garanzia del prodotto originario.

4. **VALIDITA'**. La garanzia ha validità quando l'Utilizzatore Finale denuncia al fabbricante il difetto di conformità entro 2 mesi dalla data in cui ha constatato siffatto difetto, ma entro il termine finale indicato al precedente punto 3). La suddetta denuncia deve obbligatoriamente essere accompagnata da un regolare documento di acquisto (scontrino fiscale o fattura). In caso di Garanzia Estesa la denuncia deve indicare anche il codice di registrazione.

5. **DECADENZA**: La garanzia decade nel caso in cui l'acquirente utilizzi la macchina in modo improprio e/o non conforme a quanto riportato nel presente "Manuale di Istruzioni" fornito dal fabbricante, o nel caso in cui il difetto di conformità sia stato causato da imperizia dell'acquirente o da un caso fortuito. L'utilizzo dei prodotti dopo la scoperta dei difetti libera il fabbricante da ogni obbligo di garanzia o responsabilità.

6. **RESPONSABILITA'**: Il fabbricante è esonerato da qualsiasi responsabilità conseguente ad eventuali danni subiti dall'acquirente, derivanti da mancata o diminuita produzione, conseguenti ad eventuali difetti di conformità.

7. **SPESE**: L'Utilizzatore Finale ha diritto al ripristino della conformità della macchina in garanzia senza spese per manodopera o per materiali. Le modalità di spedizione sono da concordare con il rivenditore autorizzato o con il fabbricante. Nell'ipotesi in cui la non conformità non sussista o la denuncia sia fuori termine, il fabbricante potrà addebitare sia le spese di trasporto che di riparazione che verranno indicate dal rivenditore autorizzato o dal fabbricante.

*by a regular proof of purchase (till receipt or invoice).*

5. **EXPIRY**: *the warranty expires in case of inappropriate use of the machine, or in case of violation of the instructions of the "Instruction Manual" supplied by the Manufacturer, or in case the non conformity is due to inexperience of the user or to a fortuitous accident. Use of the machine after the discovery of defects will free the Manufacturer from any warranty obligation or liability.*

6. **RESPONSIBILITY**: *The Manufacturer is exempted from any responsibility deriving from any damage to the End User, deriving from the loss or reduction of production, resulting from any lack of conformity.*

7. **COSTS AND FEES**: *The End User is entitled to obtain the restoration of the conformity of the machine under warranty without paying labor or material costs. The shipping methods are to be agreed with the authorized dealer or with the Manufacturer. In the event that the non-conformity is not due to the Manufacturer's fault or in case the warranty has expired, the Manufacturer can charge the End User both with the transport and repair costs that will be indicated by the authorized dealer or by the Manufacturer.*



Via delle Tezze, 20/22  
36070 TRISSINO (VI)  
Italy

phone +39 0445 962000  
info@gentilinair.com

[www.gentilinair.com](http://www.gentilinair.com)